

I Anwendung

Das INNOVA D-Ventil ist ein pneumatisch absperbares Einsatzventil mit zwei Dichtungen, das durch eine zwischen den beiden Dichtungen gebildete Leckagekammer unter Atmosphärendruck eine sichere Trennung von zwei verschiedenen Produkten ermöglicht, von denen eines in der Regel CIP (Reinigungsmedium) ist.

Druckluft wird gleichzeitig auf den Antrieb und die Leckageventile aufgebracht, um eine Leckage durch das Leckageventil beim Öffnen des Ventils zu verhindern. Ventil offen - Leckageventile geschlossen / Ventil geschlossen - Leckageventile offen.

Die Leckagekammer kann durch eines der beiden verfügbaren Leckageventile gereinigt werden.

I Design und Eigenschaften

Spezifische Profilsitzdichtungen, konische obere Dichtung, radiale untere Dichtung.

Hauptventil mit einfachwirkendem Stellglied (NC) und normal geöffneten Leckageventilen (NO).

Einfache Montage/Demontage von Innenteilen durch Lösen eines Klemmverschlusses.

Die offene Laterne ermöglicht die visuelle Inspektion der Wellenabdichtung.

360° verstellbarer Körper.

I Technische Daten

Materialien:

Produktberührte Teile

Edelstahl AISI 316L (1.4404)

Andere Edelstahlteile

Edelstahl AISI 304 (1.4301)

Dichtung

EPDM

Oberflächenbeschaffenheit:

Intern

Hochglanzpolitur $Ra \leq 0,8 \mu m$

Extern

Matt

Lieferbare Größen:

DIN 11850

DN 25 – DN 100

ASME BPE

OD 1" – OD 4"

Verbindungen:

Schweißnaht

Betriebsgrenzen:

Temperaturbereich (EPDM)

-10 °C bis +121 °C 14 °F bis 250 °F

SIP-Temperatur, max. 30 min.

140°C 284°F

Max. Betriebsdruck

10 bar 145 PSI

Min. Betriebsdruck

Vakuum Vakuum

Druckluftdruck

6-8 bar

87-116 PSI

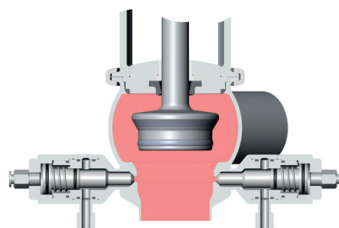

Ventil geöffnet.
Leckageventile geschlossen.

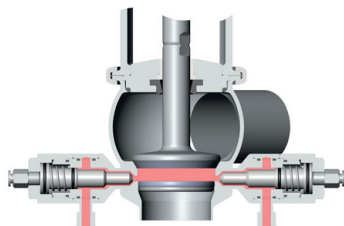

Ventil geschlossen.
Leckageventile öffnen sich zum Entleeren
oder Reinigen der Leckagekammer.

I Optionen

Doppeltwirkendes pneumatisches Stellglied.

Dichtungen: FPM, HNBR.

Andere Verbindungsarten.

C-TOP+ Steuereinheit.

Externe Positionssensoren.

Oberflächenbeschaffenheit: $Ra \leq 0,5 \mu m$.



I Gehäusekombinationen

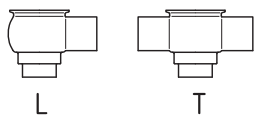

I Dimensionen

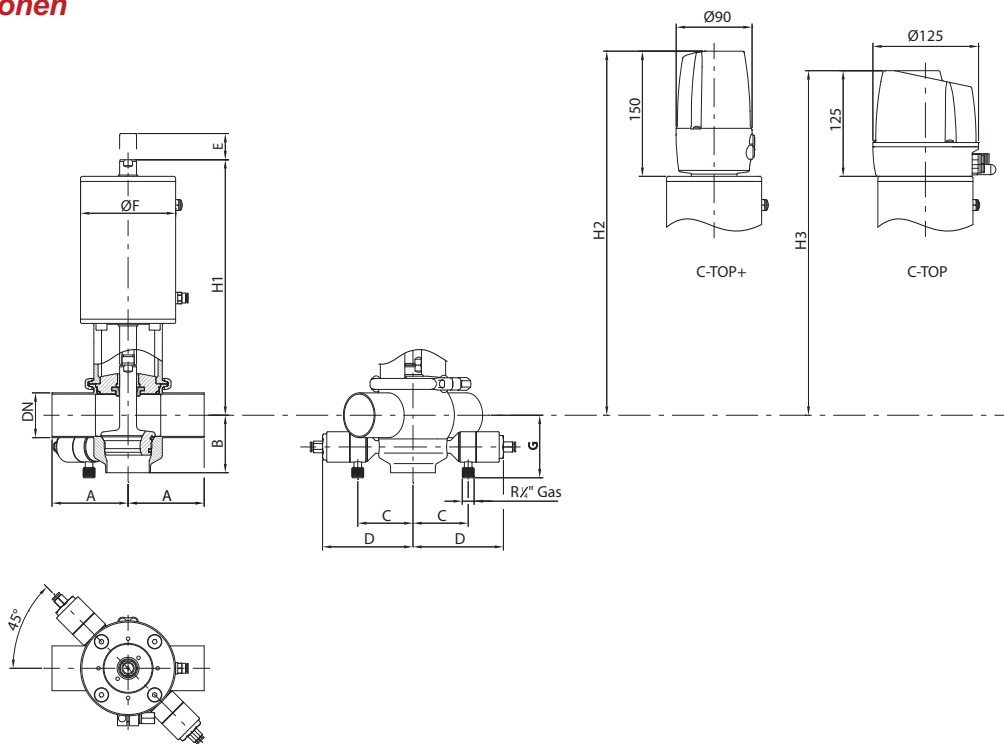

	DN	Rohr Ø	A	B	C	D	E	Ø F	G	H ₁	H ₂	H ₃	kg
DIN	25	29 x 1,5	50	50	50	92	17	87	62	238	367	342	5,1
	40	41 x 1,5	85	60	59	101	24	87	68	241	377	352	6,1
	50	53 x 1,5	90	68	65	107	31	112	74	303	433	408	10
	65	70 x 2,0	110	81	77	119	38	143	82	348	485	460	17
	80	85 x 2,0	125	90	83	125	38	143	90	356	492	467	19
	100	104 x 2,0	150	125	95	137	34	216	100	383	516	491	34
OD	1"	25,4 x 1,65	50	50	50	92	13	87	60	240	369	344	5,1
	1½"	38,1 x 1,65	85	60	59	101	21	87	67	243	379	354	6,1
	2"	50,8 x 1,65	90	68	65	107	29	112	72	304	434	409	10
	2½"	63,5 x 1,65	110	81	77	119	32	143	79	351	488	463	17
	3"	76,2 x 1,65	125	90	83	125	30	143	86	360	496	471	18
	4"	101,6 x 2,11	150	125	95	137	31	216	99	384	517	492	34

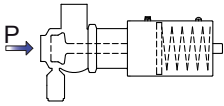

Maximaler Druck in bar / PSI ohne Leckage am Ventilsitz.

Kombination aus Antrieb und Ventilgehäuse und Druckrichtung	Luftdruck	Steckerposition	OD 1"	OD 1½"	OD 2"	OD 2½"	OD 3"	OD 4"
	[bar] / [PSI]		[bar] / [PSI]					
	6 / 87	NC	10 / 145	5,7 / 82	5,1 / 74	5,1 / 74	4,4 / 64	4,7 / 68

Maximaler Druck in bar / PSI, gegen den sich das Ventil öffnen kann.

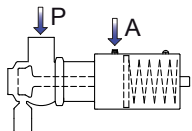
Kombination aus Antrieb und Ventilgehäuse und Druckrichtung	Luftdruck	Steckerposition	OD 1"	OD 1½"	OD 2"	OD 2½"	OD 3"	OD 4"
	[bar] / [PSI]		[bar] / [PSI]					
	6 / 87	NC	10 / 145	10 / 145	10 / 145	8,6 / 125	7,7 / 111	10 / 145

A = Luft

P = Produktdruck

NC = Normally closed

Hinweis: Werte für Standardantriebe.

Für andere Drücke können größere Stellglieder montiert werden.

